

UNIDADE ESCOLAR:

PROFESSORA

ANO DE ESCOLARIDADE

4º ANO

DATA

13/09/2021 a 17/09/2021

NOME:

HOJE É?

SEGUNDA  TERÇA  QUARTA  QUINTA  SEXTA

CÓDIGO BNCC

EF15LP01/ EF15LP03/ EF35LP08/ EF35LP14/ EF35LP06

## Língua Portuguesa

O **conto** é um gênero narrativo muito popular na literatura.

Sua maior característica é ter uma estrutura com início, meio e fim, mas em que a história é desenvolvida de forma breve.

Ele apresenta os seguintes elementos: narrador, personagens, enredo, tempo e espaço.

Tem fantasma no porão!

Vovô sempre dizia:

\_ Liloca é uma alegria.

Mas bem que ela podia acabar com essa mania.

Mania de ter medo de tudo: barata, de trovão, de escuro, mais que tudo, de fantasma.

Não podia ouvir um barulhinho que logo se assustava.

E aí, saía correndo, apavorada, gritando:

\_ Acorda Rubião. Tem fantasma no porão!

E se de dia Liloca tinha medo, de noite tinha terror.

Dormia com a luz acesa, enrolada no cobertor.

Qualquer barulho que ouvia, logo pensava:

\_ É FANTASMA!

Naquela noite, estavam todos esperando o jantar quando, de repente, ouviram um grito:

\_ Socooooooooooooooooooooorro! Fantassssssssssssssma!

Liloca entrou correndo na sala:

\_ Vo-vo-vô, eu vi um-um-um fantas- tasma no-no-no- quintal! Passando em frente da janela da cozinha.

Rubião saiu para ver o que tinha assustado sua netinha e, daí a pouquinho, voltou aborrecido:

\_ Que fantasma que nada! Era a minha camisa que com o vento, voou do varal e passou em frente janela.

Liloca ficou envergonhada.

Tinha ficado assustada por uma coisinha de nada.



**Questão 01**

Que mania Liloca tinha? \_\_\_\_\_

\_\_\_\_\_

**Questão 02**

De que a netinha de Rubião tinha medo? \_\_\_\_\_

**Questão 03**

E se de dia Liloca tinha medo, de noite tinha terror. Como Liloca dormia?

\_\_\_\_\_

\_\_\_\_\_

**Questão 04**

Vovô Rubião ficou aborrecido:

\_Que fantasma que nada! O que sua neta tinha visto afinal?

\_\_\_\_\_

\_\_\_\_\_



**Questão 05**

Porque Liloca ficou envergonhada?

(    ) Seu avô ficou zangado.

(    ) Tinha ficado assustada por uma coisinha de nada.

**Questão 06**

E você tem medo de alguma coisa? De quê?

\_\_\_\_\_

**Questão 07**

Também já levou um susto parecido com o da Liloca? Qual?

\_\_\_\_\_

\_\_\_\_\_

## Pronomes de Tratamento



Pai, o senhor já viu as notas do meu boletim?

Mãe, a senhora já viu as notas do meu boletim?

Senhor e senhora são pronomes de tratamento.

Os **pronomes de tratamento** são palavras ou expressões que usamos quando nos dirigimos a alguém.

PRONOME	ABREVIATURA		EMPREGO
	SINGULAR	PLURAL	
você	V.	-----	Tratamento íntimo, familiar
Vossa Alteza	V.A.	V.V A.A	Príncipes, princesas, duques
Vossa Eminência	V.Em. <sup>a</sup>	V.Em. <sup>as</sup>	Cardeais
Vossa Excelência	V.Ex. <sup>a</sup>	V.Ex. <sup>as</sup>	Altas autoridades do governo e oficiais das forças armadas
Vossa Magnificência	V.Mag. <sup>a</sup>	V.Mag. <sup>as</sup>	Reitores de universidades
Vossa Majestade	V.M. <sup>a</sup>	V.V M.M	Reis, imperadores
Vossa Meretíssima	Usada por extenso		Juízes de direto
Vossa Reverendíssima	V.Rev. <sup>mas</sup>	V.Rev. <sup>mas</sup>	Sacerdotes
Vossa Senhoria	V.S. <sup>a</sup>	V.S. <sup>as</sup>	Altas autoridades (é frequente na correspondência comercial)
Vossa Santidade	V.S.	-----	Papa
Senhor, Senhora	Sr. /Sr. <sup>a</sup>	Sr. <sup>s</sup> /Sr. <sup>as</sup>	Tratamento respeitoso em geral

### **Questão 01**

Quando a professora Marisa Carvalho decidiu se aposentar, redigiu um requerimento ao governador do estado do Acre para pedir sua aposentadoria.

\*Que pronome de tratamento que a professora teve de utilizar na invocação desse texto oficial? \_\_\_\_\_

### **Questão 02**

Troque as siglas por pronomes de tratamento.

- a) V.A não vai à casa de campo? \_\_\_\_\_
- b) V. Mag<sup>a</sup> Roger é reitor da Universidade de Minas. \_\_\_\_\_
- c) V. Em<sup>a</sup> foi breve no sermão de hoje. \_\_\_\_\_

### **Questão 03**

Complete as frases com o pronome de tratamento adequado.

- a) Apresentamos \_\_\_\_\_, o rei da selva.
- b) Vovó, a \_\_\_\_\_ fez bolo de fubá?
- c) Juiz, \_\_\_\_\_ entendeu a pergunta?
- d) Calma, Mariana, eu vou com \_\_\_\_\_!
- e) \_\_\_\_\_ o papa, está no Vaticano.



## **Pronomes Possessivos**

MASCULINO		FEMININO	
SINGULAR	PLURAL	SINGULAR	PLURAL
meu	meus	minha	minhas
teu	teus	tua	tuas
seu	seus	sua	suas
nosso	nossos	nossa	nossas

É a palavra que expressa ideia de posse e concorda em gênero (masculino/feminino) e número (singular/plural) com o substantivo a que se refere.

Exemplos: Esta é minha casa.

( minha - pronome possessivo feminino singular / casa - substantivo feminino singular)

Aqui estão meus brinquedos.

( meus - pronome possessivo masculino plural / brinquedos - substantivo masculino plural)

#### **Questão 04**

Circule os pronomes possessivos nas frases e indique nas frases com uma seta as palavras a que eles se referem.

- a) Dei comida para o meu cachorrinho.
- b) Onde está a minha mochila?
- c) O teu desenho já está pronto?
- d) Vou pôr meus livros na estante.
- e) Guarde o lápis no seu estojo.
- f) Deixei minhas anotações sobre a mesa.
- g) Guardamos nossos casacos no armário.



#### **Questão 05**



PLANETA TERRA, NOSSA CASA.

- a) Trocando a palavra **casa** pela palavra **lar**, como ficaria a frase?

\_\_\_\_\_

UNIDADE ESCOLAR:

PROFESSORA

ANO DE ESCOLARIDADE

DATA

NOME:

HOJE É?

SEGUNDA
  TERÇA
  QUARTA
  QUINTA
  SEXTA

CÓDIGO BNCC

EF04MA05 / EF04MA09 / EF04MA02

**Matemática**

**Questão 01**

Calcule os fatos, pinte o caminho em que todos os resultados sejam pares e leve o cachorrinho até o osso.



Os números **pares** são aqueles terminados em 0, 2, 4, 6 ou 8.

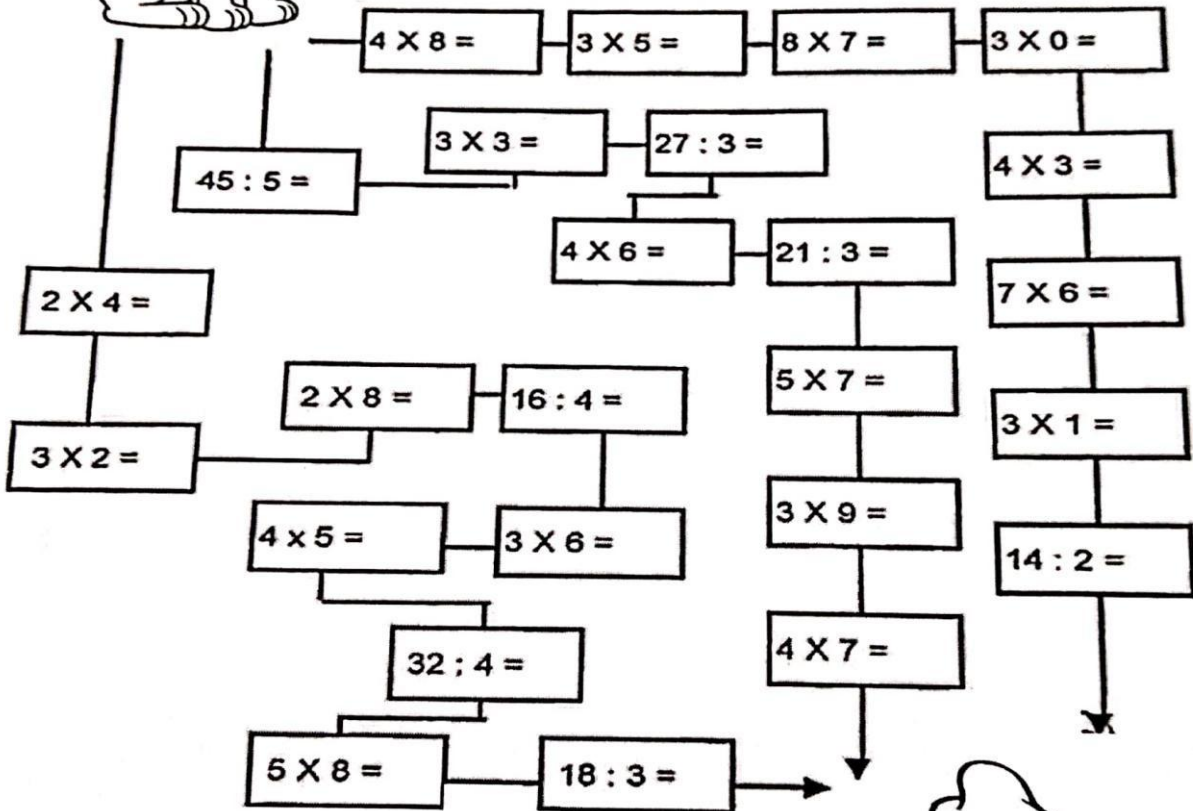

As frações com denominadores 10,100, 1000, etc.

São chamadas **frações decimais**.

Exemplos:		
$\frac{1 \text{ (um décimo)}}{10}$	$\frac{15 \text{ (quinze centésimos)}}{100}$	$\frac{7 \text{ (sete milésimos)}}{1000}$



### Questão 2

Circule as frações decimais.

- a)  $\frac{5}{200}$     b)  $\frac{100}{8}$     c)  $\frac{9}{100}$     d)  $\frac{7}{10}$     e)  $\frac{75}{100}$     f)  $\frac{185}{43}$     g)  $\frac{1000}{32}$     h)  $\frac{1}{1000}$

### Questão 03

Escreva por extenso as seguintes frações decimais.

$\frac{5}{10}$	
$\frac{23}{100}$	
$\frac{8}{10}$	
$\frac{132}{100}$	
$\frac{87}{1000}$	
$\frac{617}{100}$	
$\frac{59}{1000}$	
$\frac{211}{1000}$	

### **Questão 04**

Resolva os probleminhas com atenção.

a) Roberta distribuiu 978 doces em 6 cestas. Quantas maçãs ela colocou em cada cesta?



Cálculo

Resposta: \_\_\_\_\_

b) Marcos participou de uma gincana com 364 participantes. Os participantes foram divididos em 4 filas. Quantos participantes havia em cada fila?



Cálculo

Resposta: \_\_\_\_\_

c) Paulo tem 5 caixas com 542 carrinhos em cada caixa. Quantos carrinhos ele tem ao todo?



Cálculo

Resposta: \_\_\_\_\_

d) Num estacionamento há 6 setores. Cada setor tem 113 vagas. Qual é o numero total de vagas?

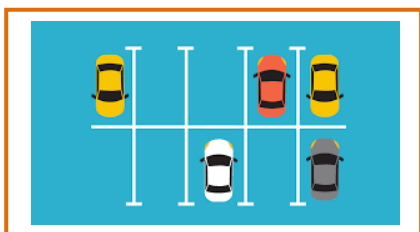

Cálculo

Resposta: \_\_\_\_\_



UNIDADE ESCOLAR:

PROFESSORA

ANO DE ESCOLARIDADE

4º ANO

DATA

16/092021

NOME:

HOJE É?

SEGUNDA

TERÇA

QUARTA

QUINTA

SEXTA

CÓDIGO BNCC

EF04GE11

## GEOGRAFIA

### HIDROGRAFIA

A água é um recurso natural indispensável para os seres vivos.

Na natureza, encontramos a água em três estados:

#### LÍQUIDO

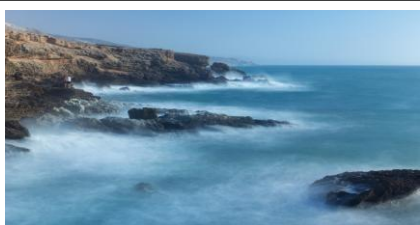

Em rios, lagos e mares.

#### GASOSO



No ar que respiramos, na forma de vapor de água.

#### SÓLIDO



Nas geleiras e icebergs.

A superfície terrestre é constituída de, aproximadamente, 70% de água e 30% de terras emersas (continentes e ilhas).

Apesar de haver água em grande quantidade no planeta, a maior parte dela (97%) é *salgada* e está em **mares** e **oceanos**. De onde se obtém alimento, como algas e peixes, e se extrai o sal que usamos na cozinha. Também podem ser utilizadas para o lazer e a prática de esportes ou como via de transporte de pessoas e mercadorias.

Apenas uma pequena parte da água *doce* está disponível nos **rios**, **lagos** e sob a superfície para ser utilizada pelos seres humanos. No Brasil, a maior parte da água doce que utilizamos vem dos rios.

A água dos rios e lagos é utilizada para abastecer moradias, comércios e indústrias, para as atividades agrícolas, para pescar e gerar energia elétrica.

A qualidade da água dos lagos, rios, mares e oceanos tem sido afetada pela poluição gerada por atividades humanas, como o lançamento de esgoto (inclusive das indústrias), de lixo e de produtos químicos utilizados na agricultura. Essa prática e desastre como derramamento de petróleo tornam a água imprópria para o desenvolvimento da vida (plantas e animal) e para o consumo humano (casos dos rios e lagos).

### **Questão 02**

Cite dois desastres que tornam a água imprópria para o desenvolvimento da vida e para o consumo humano? \_\_\_\_\_

### **Questão 03**

Ligue e veja como a água é importante para o ser humano.

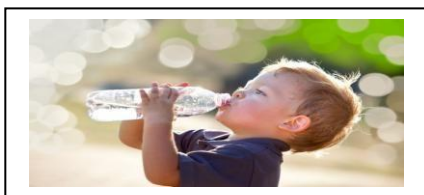

### **Questão 01**

A superfície terrestre é constituída de, aproximadamente, 70% de água. A maior parte dela é salgada e está em:

(        ) Rios e lagos.

(        ) Mares e oceanos.

IRRIGAR  
PLANTAÇÕES

ÁGUA  
TRATADA

FONTE DE  
ALIMENTO

MEIO DE  
TRANSPORTE

PRODUÇÃO DE  
ENERGIA

UNIDADE ESCOLAR:

PROFESSORA

ANO DE ESCOLARIDADE

4º ano

DATA

NOME:

HOJE É?

SEGUNDA

TERÇA

QUARTA

QUINTA

SEXTA

CÓDIGO BNCC

EF35EF01

## EDUCAÇÃO FÍSICA



### Questão 01

Que pronome de tratamento aparece na tirinha? Qual sua abreviatura? É usado para falar com quem? \_\_\_\_\_

### Questão 02

Desembaralhe as letras e descubra o nome de três países do futebol feminino.  
"Olimpíadas 2016"

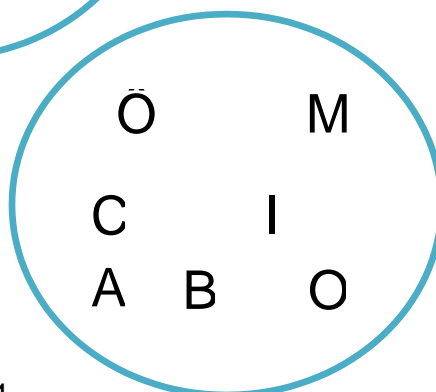
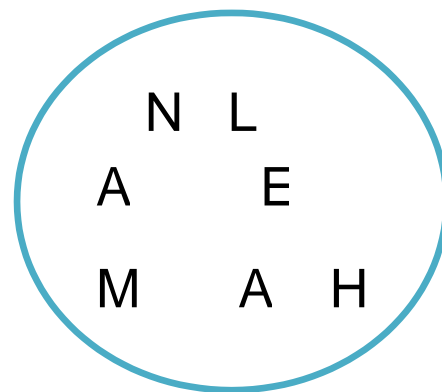
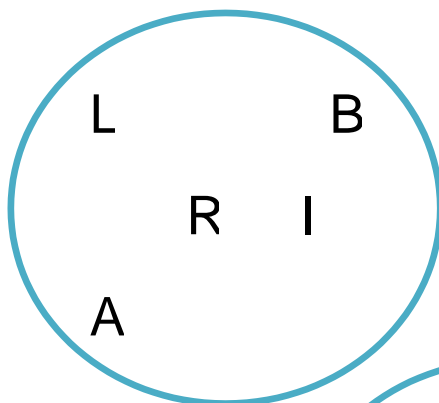

\_\_\_\_\_  
\_\_\_\_\_  
\_\_\_\_\_