

PREFEITURA MUNICIPAL DE BOM JESUS DO ITABAPOANA-RJ  
SECRETARIA MUNICIPAL DE EDUCAÇÃO, ESPORTE E LAZER

**SEMEEL**

*A mudança está em nossas mãos*

# Atividades Orientadoras



**4º**  
*ano*

## Ensino Fundamental



UNIDADE ESCOLAR:

PROFESSOR(A)

ANO DE ESCOLARIDADE

DATA

NOME:

HOJE É?

SEGUNDA

TERÇA

QUARTA

QUINTA

SEXTA

CÓDIGO BNCC



## LÍNGUA PORTUGUESA

### Os amigos

Certo homem rico tinha três amigos: a um estimava mais que a si mesmo; a outro, embora estimasse menos, ainda lhe consagrava grande amizade; ao último, se não lhe era totalmente indiferente, pouca importância lhe dava.

Certo dia, foi acusado de um crime. Teve que comparecer perante o tribunal, embora estivesse inocente.

Recorreu ao seu melhor amigo para que o defendesse e lhe servisse de testemunha. Este recusou-se, alegando que os seus multiplicados trabalhos não lhe permitiam atendê-lo.

Bateu à porta do segundo. Este acompanhou-o até a porta do tribunal, mas não entrou, desconfiado de que suspeitassem dele e o prendessem.

O terceiro, o menos estimado, do qual pouco ou nada poderia esperar, acompanhou-o na sua infelicidade, defendeu-o, mostrou a inocência do acusado. Com tanta energia o defendeu, que conseguiu absolvição.

Todos nós temos três amigos que, à hora da morte, procedem para conosco como os três amigos de que nos fala esta história: o dinheiro, os amigos e as boas ações.

O dinheiro abandona-nos logo, em casa.

Os amigos, quando muito, nos acompanham até o cemitério.

As boas obras acompanham-nos sempre, e é com elas que aparecemos ante o grande tribunal de Deus.

Só levamos deste mundo as nossas boas ações.



José de Alencar

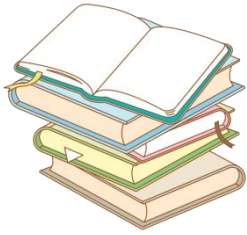

## CONHECENDO O TEXTO

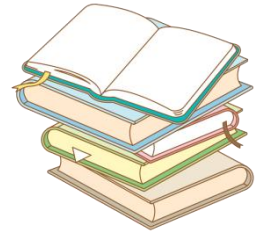

1- De que amigo nos fala a história?

2- Qual é o melhor dos três amigos? Por quê?

3- Qual o mais falso dos três amigos? Justifique.

4- Informe o quê, na hora da necessidade, cada um desses amigos fez:

a) O melhor amigo \_\_\_\_\_

b) O segundo amigo \_\_\_\_\_

c) O terceiro amigo \_\_\_\_\_

5- Segundo o texto, qual é a única coisa que levaremos deste mundo?

( ) Amigos.      ( ) Dinheiro.      ( ) Boas ações.      ( ) Bens materiais.

6- Você concorda com a frase “Só levaremos deste mundo as nossas boas ações”? Justifique sua resposta.

7- Retire do texto:

a) Um pronome pessoal do caso reto.

b) Todos os pronomes pessoais do caso oblíquo.



## APRENDENDO UM POUCO MAIS...

8- Complete as palavras com **s**, **ç** ou **ss**.

a) a \_\_\_\_\_ egurar

f) seguran \_\_\_\_\_ a

k) profi \_\_\_\_\_ ão

b) profe \_\_\_\_\_ ora

g) a \_\_\_\_\_ inatura

l) pe \_\_\_\_\_ oa

c) can \_\_\_\_\_ ão

h) a \_\_\_\_\_ ustado

m) dan \_\_\_\_\_ arina

d) carro \_\_\_\_\_ el

i) a \_\_\_\_\_ unto

n) can \_\_\_\_\_ ada

e) sen \_\_\_\_\_ ível

j) a \_\_\_\_\_ anhado

o) cabe \_\_\_\_\_ alho

UNIDADE ESCOLAR:

PROFESSOR(A)

ANO DE ESCOLARIDADE

DATA

NOME:

HOJE É?

SEGUNDA  TERÇA  QUARTA  QUINTA  SEXTA

CÓDIGO BNCC



# MATEMÁTICA

## Ângulos e polígonos

Definimos um **ângulo** como sendo a reunião de duas semirretas de mesma origem.

**Polígonos** são figuras planas fechadas, simples, contornada por segmentos ou “pedaços” de reta.

Observe quantos ângulos tem cada quadrilátero.

## Quadriláteros

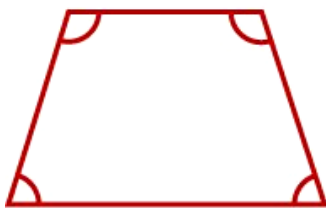

Trapézio



Paralelogramo

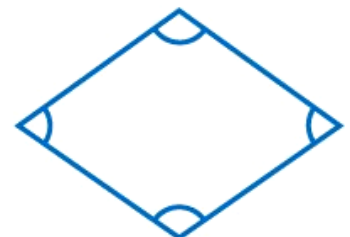

Losango

1- Observe o polígono ABCDEFG e complete.

a) Essa figura tem quantos ângulos? \_\_\_\_\_

b) Esses ângulos são definidos pelas letras \_\_\_\_\_

c) O ângulo B é formado pelos lados: \_\_\_\_\_

d) Qual é o nome desta figura geométrica? \_\_\_\_\_

e) Escreva os nomes dos quadriláteros citados no exemplo acima. \_\_\_\_\_

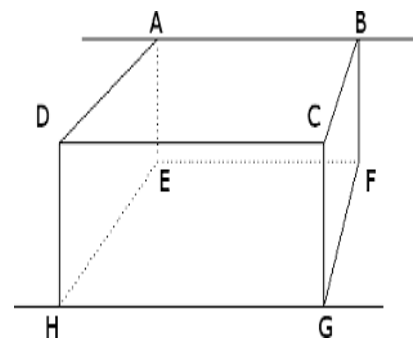

Podemos dizer que:

- ✓ Ângulo é a figura formada por duas semirretas de mesma origem.
- ✓ Cada semirreta é um lado do ângulo.
- ✓ O ponto de origem das semirretas é o vértice do ângulo.

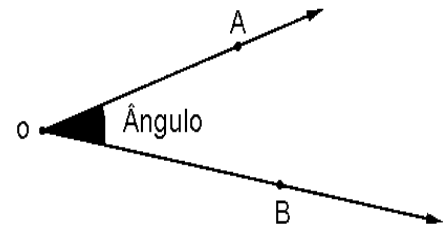

Conheça alguns tipos de ângulos abaixo.

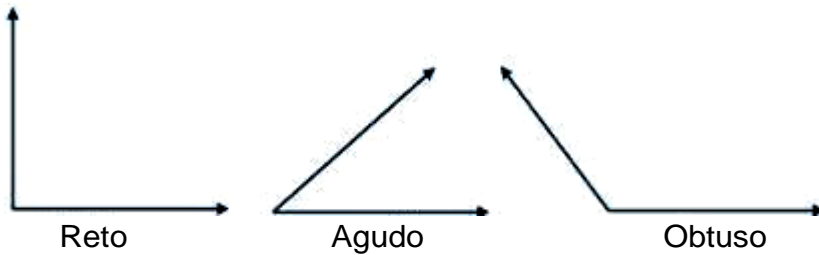

2- Identifique os ângulos abaixo.

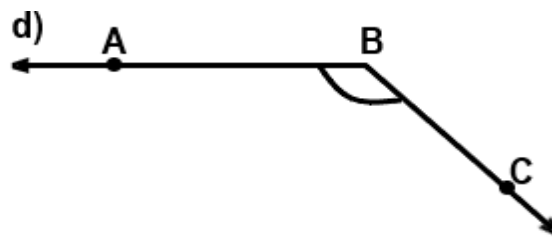
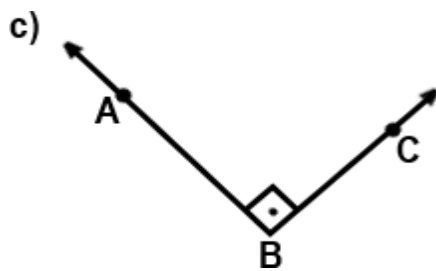
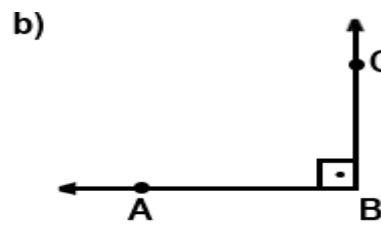
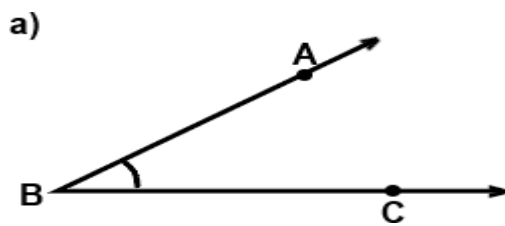

3- Desenhe abaixo os ângulos:

**RETO**

**AGUDO**

**OBTUSO**

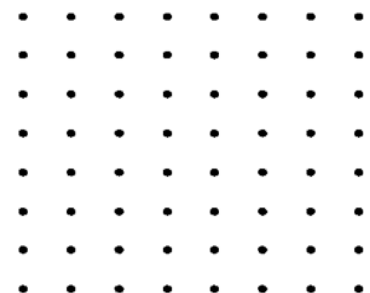
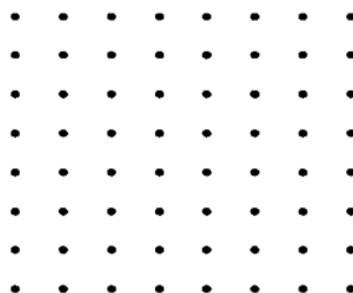
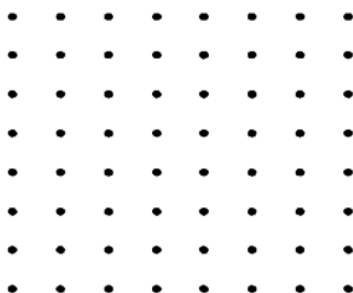



UNIDADE ESCOLAR:

PROFESSOR(A)

ANO DE ESCOLARIDADE

DATA

NOME:

HOJE É?

SEGUNDA

TERÇA

QUARTA

QUINTA

SEXTA

CÓDIGO BNCC



## LÍNGUA PORTUGUESA

1- Complete as frases com porque, por que ou por quê.

### Uso do por que, porque e por quê

- Escreve-se **por que** separado, quando se faz um pergunta.

Ex: **Por que** o melhor amigo do homem rico não o ajudou?

- Escreve-se **porque** junto, quando se responde a uma pergunta.

Ex: **Porque** ele disse que tinha muito trabalho e não podia ajudá-lo.

- Escreve-se **por quê** separado e com acento circunflexo, quando aparece no final de uma frase interrogativa.

Ex: E o segundo amigo não ajudou **por quê**?



a) Você faltou o trabalho \_\_\_\_\_?

b) \_\_\_\_\_ você não compareceu ao tribunal?

c) O aluno tirou nota boa \_\_\_\_\_ estudou muito.

d) \_\_\_\_\_ você não foi ao aniversário?

e) O homem não respeita os animais \_\_\_\_\_?

f) Não gosto de jiló \_\_\_\_\_ é muito amargo.

g) Nós devemos conservar nossas matas \_\_\_\_\_ nelas vivem muitos animais.

h) \_\_\_\_\_ você está triste?



2- Forme frases com:

a) por que –

---

---

b) porque \_

---

---

c) por quê \_

---

---

3- Observe a tirinha abaixo:



4- Identifique os “porquês” nas falas dos personagens e circule-os.

5- Responda.

a) Usamos “por que”, separado e sem acento, quando:

---

---

b) Usamos “por quê”, separado e com acento, quando:

---

---

c) Usamos “porque”, junto e sem acento, quando:

---

---

6- Descubra em qual das alternativas abaixo o uso do **porque** foi usado incorretamente.

- Por que você não trouxe sua mochila?
- Por quê eu esqueci em casa.
- Por que você só tem três amigos?
- Amigos são raros hoje em dia porque?
- Não sei porque estou assim.



UNIDADE ESCOLAR:

PROFESSOR(A)

ANO DE ESCOLARIDADE

DATA

NOME:

HOJE É?

SEGUNDA

TERÇA

QUARTA

QUINTA

SEXTA

CÓDIGO BNCC



# MATEMÁTICA

## Classificação dos triângulos segundo seus ângulos

- ✓ Um triângulo que tem **um ângulo reto**, (e dois agudos) é chamado de **triângulo retângulo**.
- ✓ Um triângulo que tem **um ângulo obtuso** (e dois agudos) é chamado **triângulo obtusângulo**.
- ✓ Um triângulo que tem **os três ângulos agudos** é chamado **triângulo acutângulo**.

Observe as imagens a seguir.

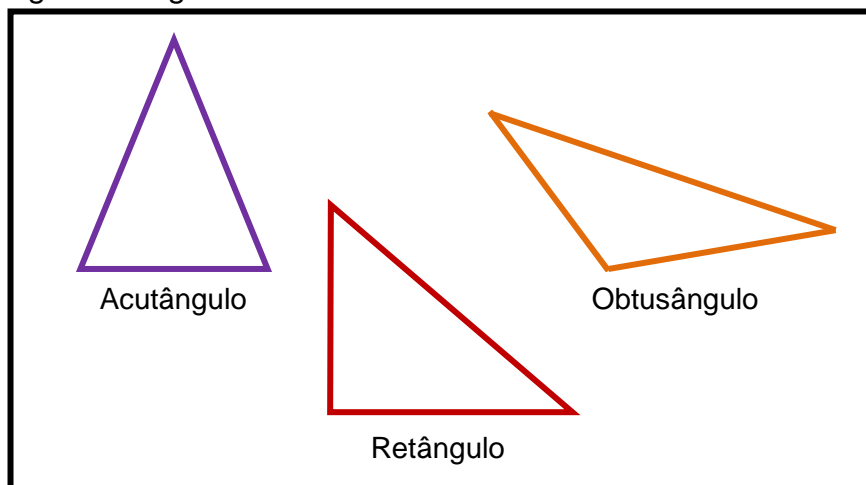

1- Observe o triângulo da figura abaixo e complete o que se pede.

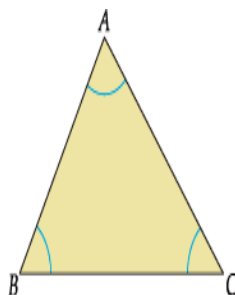

a) Os pontos A, B e C são os \_\_\_\_\_ do triângulo.



b) Os lados do triângulo são os segmentos \_\_\_\_\_, \_\_\_\_\_ e \_\_\_\_\_.

c) Esse triângulo é classificado em \_\_\_\_\_.

2- Dê o nome do triângulo que tem:

a) Um triângulo que tem um ângulo reto \_\_\_\_\_.

b) Um triângulo que tem um ângulo obtuso \_\_\_\_\_.

c) Um triângulo que tem os três ângulos agudos \_\_\_\_\_.

3- Observe a figura abaixo.

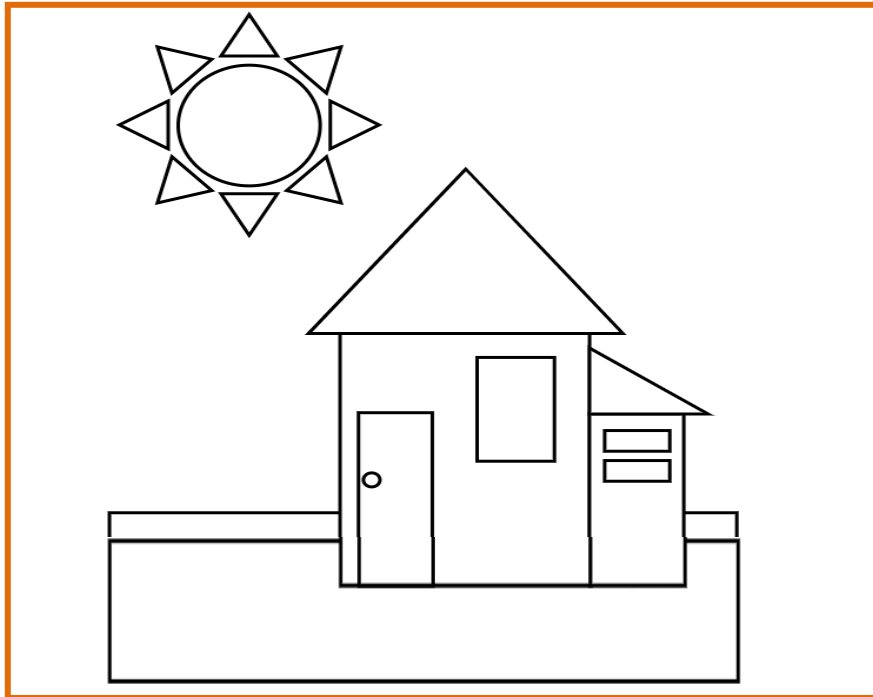

a) Pinte os triângulos que aparecem nela.

b) Quantas formas geométricas tem a figura?

\_\_\_\_\_

c) O sol é composto por quais figuras geométricas?

\_\_\_\_\_

4- Dê o nome das figuras geométricas que aparecem a seguir.

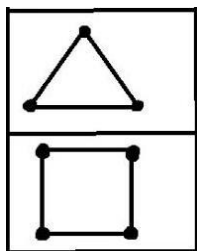

\_\_\_\_\_

\_\_\_\_\_

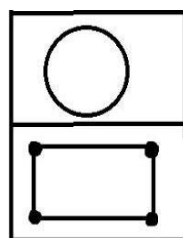

\_\_\_\_\_

\_\_\_\_\_

UNIDADE ESCOLAR:

PROFESSOR(A)

ANO DE ESCOLARIDADE

DATA

NOME:

HOJE É?

SEGUNDA

TERÇA

QUARTA

QUINTA

SEXTA

CÓDIGO BNCC



# HISTÓRIA



## As primeiras indústrias

A indústria moderna surgiu há mais de 200 anos na Inglaterra. Ao longo do tempo, os ingleses desenvolveram um sistema em que o trabalho era repartido em diversas tarefas bem específicas e cada trabalhador realizava apenas uma delas. Eles também passaram a empregar máquinas movidas a vapor para acelerar a produção. Isso permitiu produzir muito mais em muito menos tempo, utilizando os mesmos recursos. Com isso, o preço dos produtos diminuiu e eles passaram a ser acessíveis a um número muito maior de pessoas.



Fonte: Livro Ligamundo. Alexandre Alves e Leticia O. Fagundes

1- Reponda:

a) Há quanto tempo surgiu a indústria e em que local?

---

b) Como era feito o trabalho nas indústrias?

---

---

c) Que tipo de equipamento era usado para acelerar a produção e qual foi a vantagem de usar esse equipamento?

---

---

## O início da industrialização brasileira

A industrialização brasileira aconteceu principalmente a partir das políticas de Getúlio e Juscelino, pois nesse período houve grandes estímulos à indústria no Brasil.

"O desenvolvimento industrial brasileiro se deu lentamente e somente aconteceu após o rompimento de obstáculos e de medidas políticas, como nos governos de Getúlio Vargas e Juscelino Kubistchek, que foram imprescindíveis para que as indústrias se proliferassem no Brasil, pois, os longos anos em que o território brasileiro foi colônia portuguesa, a economia se restringiu à prática da agricultura conhecida também como monocultura, isto é, o plantio de um único tipo de produto, como o açúcar.

A coroa portuguesa proibia a instalação do comércio manufatureiro no Brasil para justamente impedir o crescimento de sua colônia, para que ela continuasse somente fornecendo produtos agrícolas para o mercado externo. Porém, foi a partir do processo de independência do Brasil que iniciaram pequenas mudanças econômicas, principalmente, na metade do século XIX, com o desenvolvimento da economia cafeeira em que os altos lucros propiciaram investimentos em outras atividades econômicas, como a indústria.

Veja mais em: <https://brasilecola.uol.com.br/historiab/industrializacao-brasileira.htm>

2- Coloque V para verdadeiro e F para falso.

- ( ) A industrialização brasileira aconteceu principalmente a partir das políticas de Getúlio e Jânio.
- ( ) O desenvolvimento industrial brasileiro se deu lentamente e somente aconteceu após o rompimento de obstáculos e de medidas políticas, como nos governos de Getúlio Vargas e Juscelino Kubistchek.
- ( ) A economia brasileira se restringiu à prática da agricultura conhecida também como monocultura, isto é, o plantio de um único tipo de produto, como o açúcar, por muitos anos.
- ( ) A coroa portuguesa proibia a instalação do comércio manufatureiro no Brasil.

3- Observe a figura a seguir.

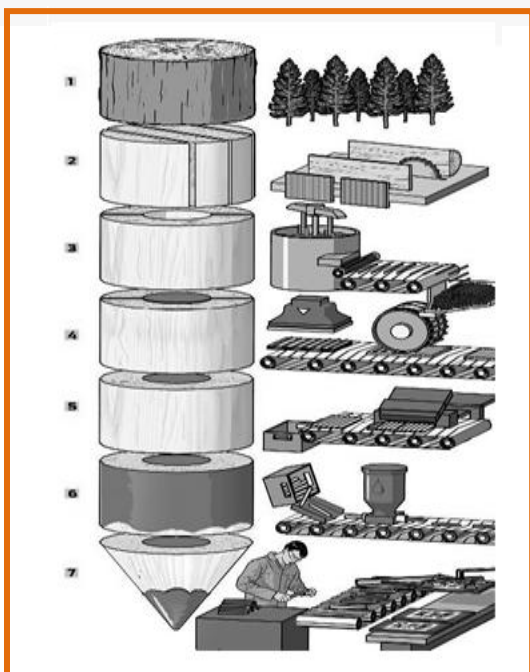

a) Que tipo de indústria é essa?

---

b) Que tipo de matéria prima é usada na confecção deste produto?

---

c) Quantas etapas são necessárias para que se chegue ao produto final?

---