

PREFEITURA MUNICIPAL DE BOM JESUS DO ITABAPOANA-RJ  
SECRETARIA MUNICIPAL DE EDUCAÇÃO, ESPORTE E LAZER

**SEMEEL**

*A mudança está em nossas mãos*

# Atividades Orientadoras



**5º  
ano**



## Ensino Fundamental

UNIDADE ESCOLAR:

PROFESSOR(A)  ANO DE ESCOLARIDADE  DATA

5º ANO 31ª SEMANA (18/09 – 22/09)

NOME:

HOJE É?

SEGUNDA  TERÇA  QUARTA  QUINTA  SEXTA

CÓDIGO BNCC

EF05LP05



## Mais um pouco sobre Verbo

Os modos do verbo são:

- **Indicativo:** indica um fato certo, real., positivo.  
Exemplo: Julieta pula corda.
- **Subjuntivo:** indica um fato incerto, duvidoso.  
Exemplo: Talvez ela pule corda.
- **Imperativo:** indica uma ordem ou pedido.  
O imperativo pode ser:
  - ✓ **Afirmativo:** Julieta, pule corda.
  - ✓ **Negativo:** Julieta, não pule corda.



Os verbos estão distribuídos em três conjugações:

- **1ª conjugação** - verbos terminados em **ar**: cantar, falar, estudar.
- **2ª conjugação** - verbos terminados em **er**: escrever, vender, varrer.
- **3ª conjugação** - verbos terminados em **ir**: fugir, partir, dormir.

### Formas nominais

O infinitivo, o gerúndio e o particípio são chamados de formas nominais, porque podem ser utilizados como nomes.

- **Infinitivo pessoal e impessoal** - expressa a ação em si:  
Exemplos: plantar, pular, correr.
- **Gerúndio** - expressa o processo da ação:  
Exemplos: plantando, pulando, correndo.
- **Particípio** - expressa o resultado da ação:  
Exemplos: plantado, pulado, corrido.

**Correr** é a forma que chamamos de **infinitivo**, que é uma espécie de nome do verbo. Por isso, dizemos que **corre, correu e correram** são formas conjugadas do verbo **correr**.

## Atividades

1- Numere corretamente:

- ( 1 ) 1ª conjugação
- ( 2 ) 2ª conjugação
- ( 3 ) 3ª conjugação

- ( ) beber, correr, dever
- ( ) sorrir, partir, dormir
- ( ) ajudar, limpar, cantar
- ( ) fugir, dividir, permitir
- ( ) pular, gastar, rasgar
- ( ) adormecer, perder, viver



2- Dê o infinitivo e a conjugação dos verbos destacados.

- a- O diretor **saiu** da sala. \_\_\_\_\_
- b- Ela **fechou** a porta. \_\_\_\_\_
- c- As crianças **correm**. \_\_\_\_\_
- d- O menino **sorriu**. \_\_\_\_\_
- e- Fabiana **tocou** piano. \_\_\_\_\_

3- Leia a tirinha:



a- Escreva os verbos dessa tira no infinitivo.

b- Sublinhe os verbos que estão no imperativo.

c- A que conjugação pertencem esses verbos?

4- Classifique as formas nominais do verbo.

( I ) infinitivo

( G ) gerúndio

( P ) particípio

( ) correndo

( ) falando

( ) ouvir

( ) batido

( ) batendo

( ) fugido

( ) bater

( ) andando

( ) corrido

( ) andar

UNIDADE ESCOLAR:

PROFESSOR(A)

ANO DE ESCOLARIDADE

DATA

NOME:

HOJE É?

SEGUNDA

TERÇA

QUARTA

QUINTA

SEXTA

CÓDIGO BNCC



## MATEMÁTICA

### Noção de Volume

O **volume** de um objeto é a medida do espaço que ele ocupa. O **metro cúbico** é a unidade padrão de volume. O símbolo de metro cúbico é  $m^3$ .

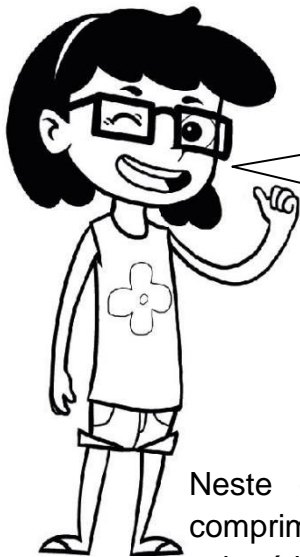

O metro cúbico corresponde ao volume de um cubo em que cada aresta mede 1 metro, ou seja, um cubo com 1 metro de comprimento, 1 metro de largura e 1 metro de altura.

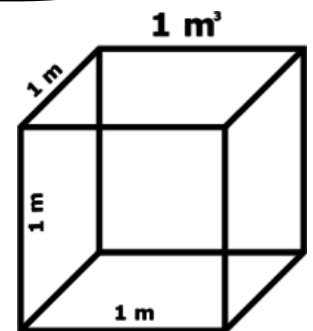

Neste caso, o volume é encontrado multiplicando-se o comprimento, a largura e a altura do cubo. O volume desse cubo é igual a 1 metro cúbico ( $1 m^3$ ).

### Quadro dos múltiplos e submúltiplos

Múltiplos do metro cúbico			Unidade Fundamental
quilômetro <sup>3</sup>	hectômetro <sup>3</sup>	decâmetro <sup>3</sup>	metro <sup>3</sup>
km <sup>3</sup>	hm <sup>3</sup>	dam <sup>3</sup>	m <sup>3</sup>
1000000000 m <sup>3</sup>	1000000 m <sup>3</sup>	1000 m <sup>3</sup>	1 m <sup>3</sup>
Unidade Fundamental	Submúltiplos do metro cúbico		
metro <sup>3</sup>	decímetro <sup>3</sup>	centímetro <sup>3</sup>	milímetro <sup>3</sup>
m <sup>3</sup>	dm <sup>3</sup>	cm <sup>3</sup>	mm <sup>3</sup>
1 m <sup>3</sup>	0,001 m <sup>3</sup>	0,000001 m <sup>3</sup>	0,000000001 m <sup>3</sup>

## Atividades

1- Observe as figuras:

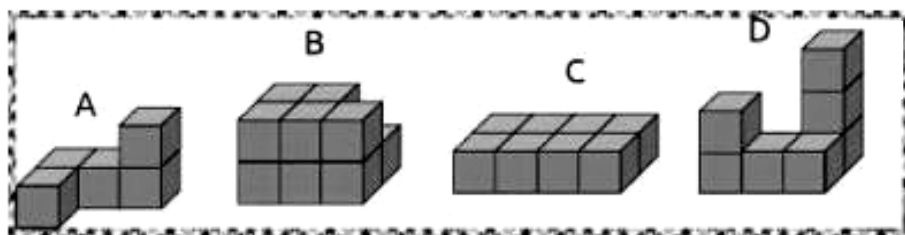

a- Sabendo que cada cubo tem um centímetro cúbico ( $1 \text{ cm}^3$ ) de volume, qual o volume de cada figura?

A-	B-	C-	D-
----	----	----	----

b- Coloque as letras em ordem crescente de acordo com o volume de cada figura.

2- Observe as formas dadas pelos empilhamentos.

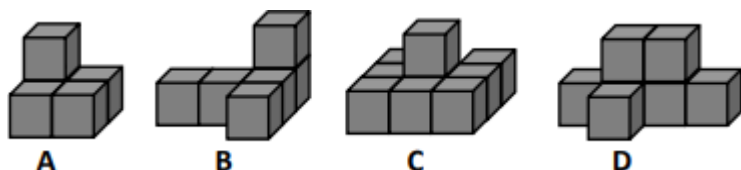

a- Qual delas têm maior volume? Por quê? \_\_\_\_\_

b- Se fossemos completar cada empilhamento, quantos cubos precisaríamos em cada um deles?

A-	B-	C-	D-
----	----	----	----

- Podemos também calcular o volume de um paralelepípedo da seguinte maneira:

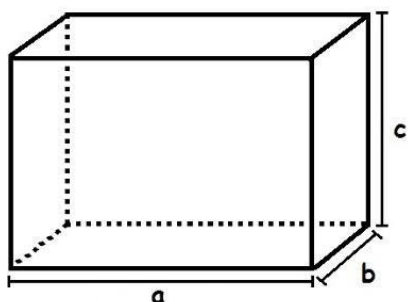

O **paralelepípedo** é um sólido geométrico que possui três dimensões: altura, largura e comprimento. Para calcular o volume de um paralelepípedo, basta que seja feita a multiplicação do comprimento, da largura e da altura.



$$V_{\text{cubo}} = a \times a \times a = a^3$$

$$V_{\text{retângulo}} = \text{comprimento} \times \text{largura} \times \text{altura}$$

3- Calcule o volume das figuras abaixo:

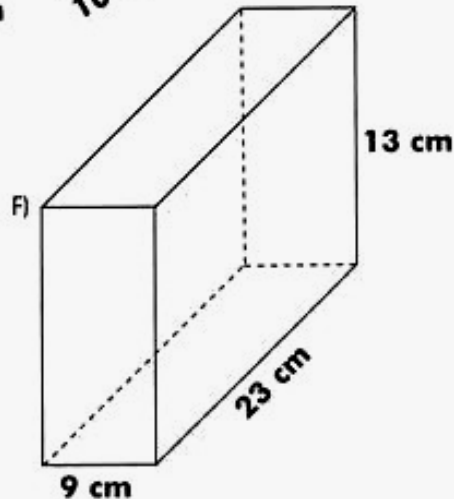
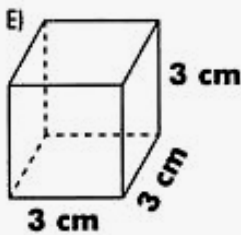
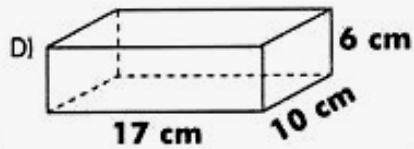
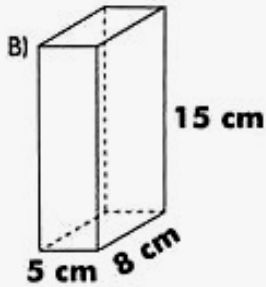
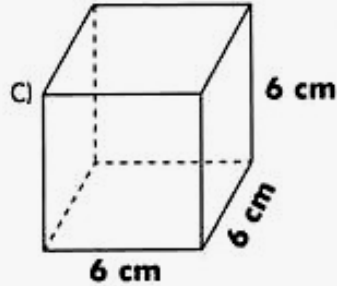
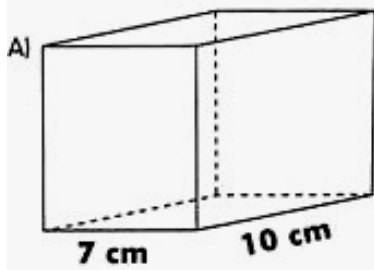

A-

B-

C-

D-

E-

F-

4- A caixa de leite comprada por Melissa tem as seguintes dimensões: 10 cm de comprimento, 5 cm de largura e 20 cm de altura.

a- Faça um desenho dessa caixa e divida-a em cubos de 1cm de aresta.



UNIDADE ESCOLAR:

PROFESSOR(A)

ANO DE ESCOLARIDADE  
5º ANO

DATA  
31ª SEMANA (18/09 – 22/09)

NOME:

HOJE É?

SEGUNDA

TERÇA

QUARTA

QUINTA

SEXTA

CÓDIGO BNCC

EF05LP05



## LÍNGUA PORTUGUESA

1- Leia.

### Um animal impressionante

A lula-gigante impressiona e assusta. Ela vive nas profundezas do mar, a mais de 1.000 metros abaixo da superfície. Pode medir até 20 metros de comprimento. Seus olhos enormes apavoram outros animais, que fogem rapidamente quando ela se aproxima.

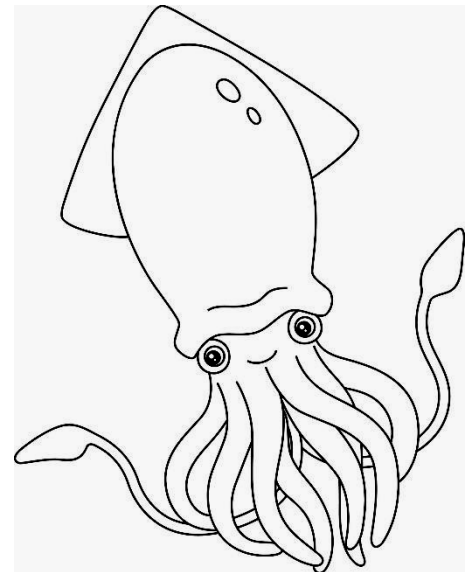

a- Sublinhe todos os verbos do texto.

b- Escreva o infinitivo dos verbos que você sublinhou.

**1ª conjugação** – \_\_\_\_\_

**2ª conjugação** – \_\_\_\_\_

**3ª conjugação** - \_\_\_\_\_

2- Numere a segunda coluna de acordo com a primeira.

- |                  |                               |
|------------------|-------------------------------|
| ( 1 ) indicativo | ( ) Helena sorria para todos. |
| ( 2 ) subjuntivo | ( ) Faça sua tarefa.          |
| ( 3 ) imperativo | ( ) Diego chegará hoje.       |
|                  | ( ) Não suba aí.              |
|                  | ( ) Talvez eu vá ao cinema.   |

3- Circule os verbos das frases abaixo:

- a- Os meninos brincavam com a bola.
- b- Papai me chamou para passear no parque.
- c- Entrei, falei com o diretor.
- d- Ao sentir a patadas, o lobo correu.

4- O que as crianças estão fazendo? Pinte cada palavra que indica ações abaixo.

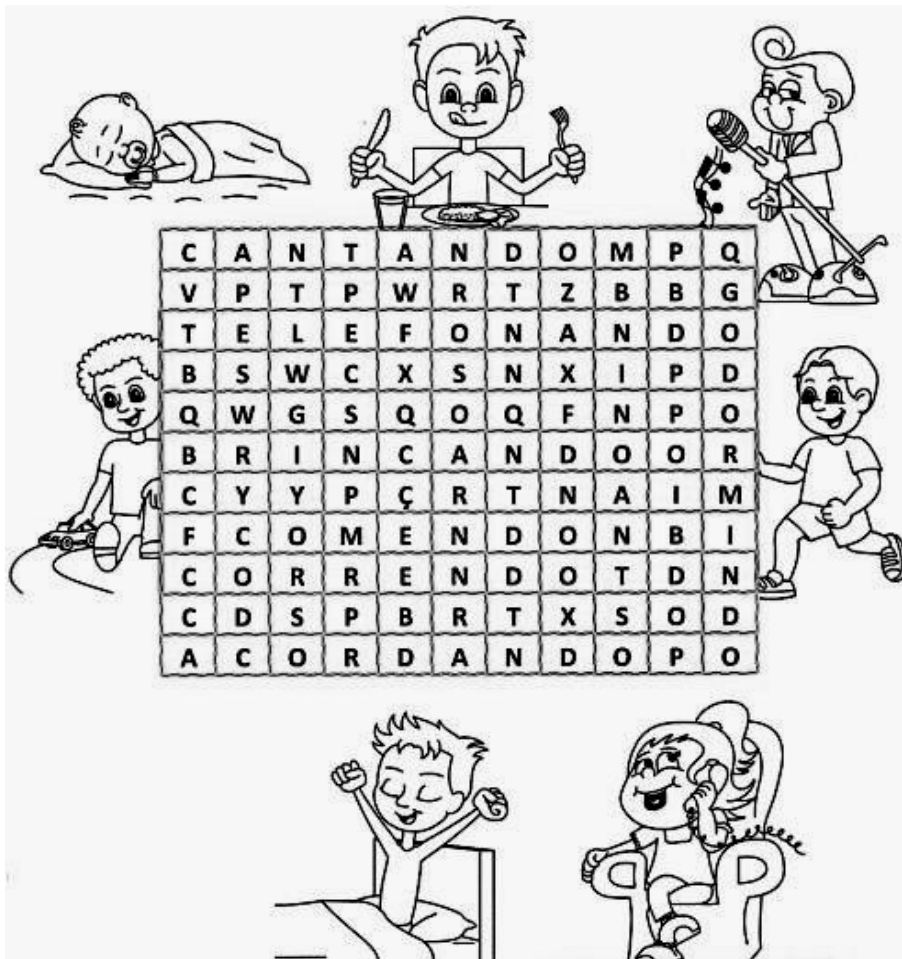

Leia esta anedota e responda ao que se pede.

Na escola, o professor pergunta ao Juquinha:

\_ Juquinha, responda-me. Se, ao conjugar o verbo, eu digo: “eu vou ao cinema, tu vais ao cinema, ele vai ao cinema ...” que tempo é?

\_ É domingo, professor.



5- Circule os verbos que aparecem na anedota.

6- Qual dos verbos da anedota está no infinitivo impessoal?

\_\_\_\_\_

7- Qual verbo o professor conjugou como exemplo?

\_\_\_\_\_

8- Como ficaria a conjugação se o professor tivesse continuado?

a- nós: \_\_\_\_\_

b- vós: \_\_\_\_\_

c- eles/elas: \_\_\_\_\_

9- A que tipo de tempo o professor se referia? \_\_\_\_\_

\_\_\_\_\_



UNIDADE ESCOLAR:

PROFESSOR(A)

ANO DE ESCOLARIDADE

DATA

NOME:

HOJE É?

SEGUNDA  TERÇA  QUARTA  QUINTA  SEXTA

CÓDIGO BNCC



### Preparando para o SAEB

1- Observe as placas de trânsito representadas abaixo.



Qual é a placa de trânsito que tem o formato que se assemelha ao círculo?

- A) I
- B) II
- C) III
- D) IV

2- Uma embalagem tem o formato de um cubo, como mostra a figura abaixo.

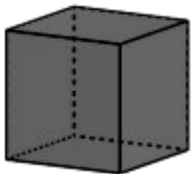

Uma possível planificação dessa embalagem é:

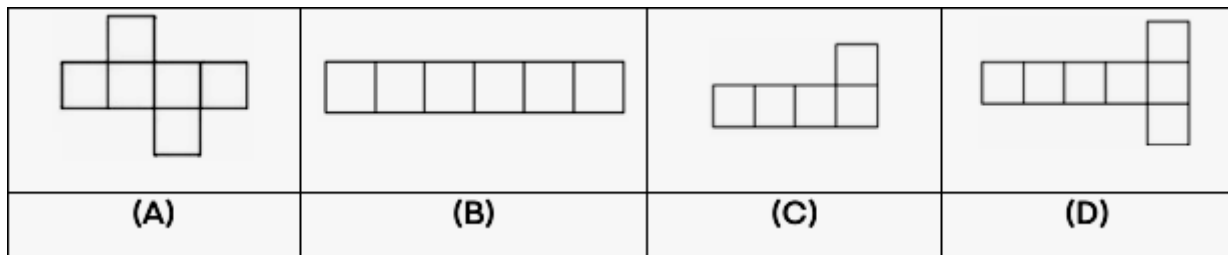

3- (SAEMI - PE). Observe os sólidos geométricos desenhados abaixo.

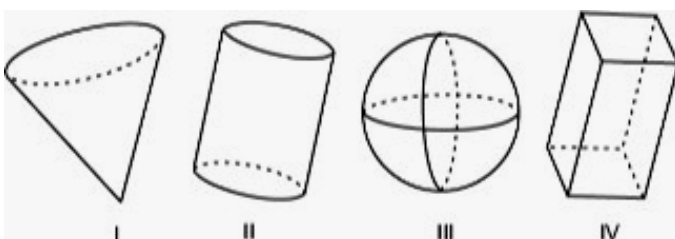

Qual desses sólidos é o cilindro?

- A) I
- B) II
- C) III
- D) IV

4- Observe as figuras abaixo.

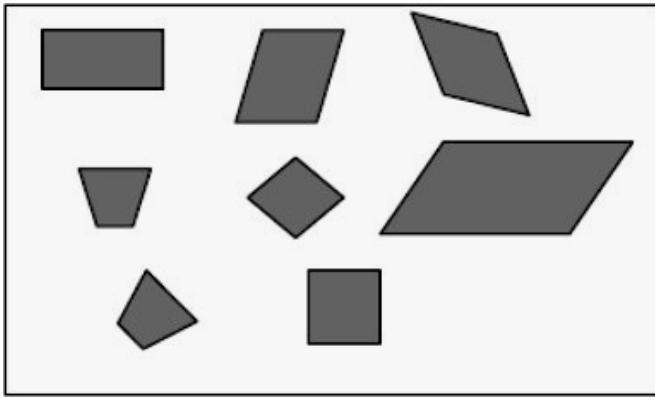

Essas figuras têm em comum:

- A) o mesmo tamanho.
- B) o mesmo número de lados.
- C) a forma de quadrado.
- D) a forma de retângulo

5- Daniel precisa criar uma figura redonda numa folha para levar na sua próxima aula de matemática.



Ele usará um dos moldes abaixo para cortar o papelão, qual ele deverá usar?

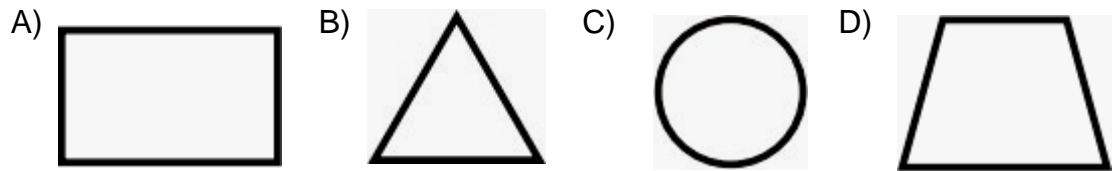

6- Maria está olhando pela janela. O que ela vê à direita da estrada?



- A) Um barco e uma casa.
- B) Um cachorro e uma casa.
- C) Uma árvore e um guarda-sol.
- D) Um surfista e um barco.

7- Na figura a seguir, os pontos representam a posição de alguns lugares.

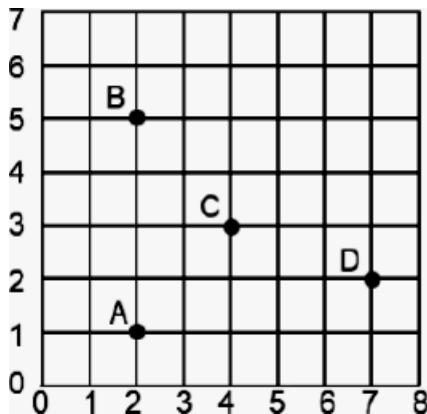

- A - casa
- B - escola
- C - praça
- D - cinema

Qual o lugar representado pelas coordenadas (7, 2)?

- A) casa
- B) escola
- C) praça
- D) cinema

UNIDADE ESCOLAR:

PROFESSOR(A)

ANO DE ESCOLARIDADE  
5º ANO

DATA  
31ª SEMANA (18/09 – 22/09)

NOME:

HOJE É?

SEGUNDA

TERÇA

QUARTA

QUINTA

SEXTA

CÓDIGO BNCC

EF05CI04.RJ



## CIÊNCIAS

### Transformações físicas e químicas no processo digestório

- **Ingestão do alimento:**

A ingestão do alimento consiste em sua entrada no tubo digestório pela boca. Nessa etapa, ocorrem a mastigação e a deglutição.

A mastigação é o ato mecânico de triturar os alimentos com os dentes, com o auxílio de movimentos da língua. Na mastigação, o alimento também é umedecido e misturado à saliva, produzida pelas glândulas salivares, formando uma massa denominada bolo alimentar. A saliva contém a amilase salivar, enzima que decompõe o amido dos alimentos, transformando-o em um açúcar mais simples. O bolo alimentar é, então, deglutido.

A deglutição é o ato de engolir o alimento. A língua auxilia nesse processo, empurrando o bolo alimentar em direção à faringe. Na entrada da laringe (estrutura do sistema respiratório), há uma válvula de cartilagem, a epiglote, cuja função é controlar a passagem do bolo alimentar para o esôfago e evitar que o alimento entre nas vias respiratórias.

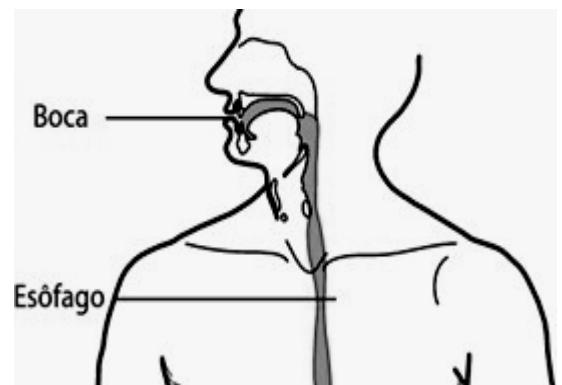

- **Transformação do alimento:**

Os compostos que constituem o alimento são transformados em materiais menores e mais simples, capazes de serem absorvidos e utilizados pelas células. Essa transformação realiza-se por processos físicos e químicos.

Durante os processos físicos, os alimentos são triturados e reduzidos a partículas menores, favorecendo a ação dos sucos digestivos sobre eles.

Os processos químicos compreendem as transformações químicas e são feitos com o auxílio dos sucos digestivos, que são misturas de compostos, entre eles as enzimas, que atuam na digestão. A transformação do alimento tem início na boca, com a mastigação e a ação química da saliva.

Após a deglutição, o bolo alimentar segue para o estômago, passando pela faringe e pelo esôfago. O esôfago e as demais partes do sistema digestório possuem músculos que se contraem involuntariamente e conduzem o alimento pelo tubo digestório. Esses movimentos, chamados movimentos peristálticos, impulsionam e misturam o alimento com os sucos digestivos. Ao chegar ao estômago, o bolo alimentar sofre a ação do suco gástrico e se transforma em uma mistura chamada quimo. Na primeira parte do intestino delgado, denominada duodeno, o quimo recebe a bile (produzida no fígado), o suco pancreático (produzido no pâncreas) e o suco entérico (produzido no intestino delgado).

Após a ação deles, o quimo se transforma em quilo, que é constituído de água, nutrientes e compostos não digeridos.

O quilo segue para as demais porções do intestino delgado e para o intestino grosso, nos quais ocorre a absorção de nutrientes e água.

- **A absorção de nutrientes:**

A maior parte da absorção ocorre no intestino delgado, nas regiões do jejuno e do íleo. Os nutrientes atravessam as células das paredes do intestino delgado, passam para os capilares sanguíneos e entram na circulação, que os distribui pelo corpo. As paredes internas do intestino delgado são intensamente pregueadas, formando as dobras intestinais. A superfície dessas dobras possui milhões de pequenas dobras, chamadas vilosidade intestinal, projeções que aumentam a área de absorção do intestino.

- **A formação e a eliminação do bolo fecal:**

Alimentos não digeridos e não absorvidos no tubo digestório passam do intestino delgado para o intestino grosso graças aos movimentos peristálticos. No intestino grosso ocorre a absorção de parte da água e de sais minerais, o que resulta na solidificação do quilo e na formação do bolo fecal (fezes). As fezes acumulam-se no intestino grosso até serem eliminadas.

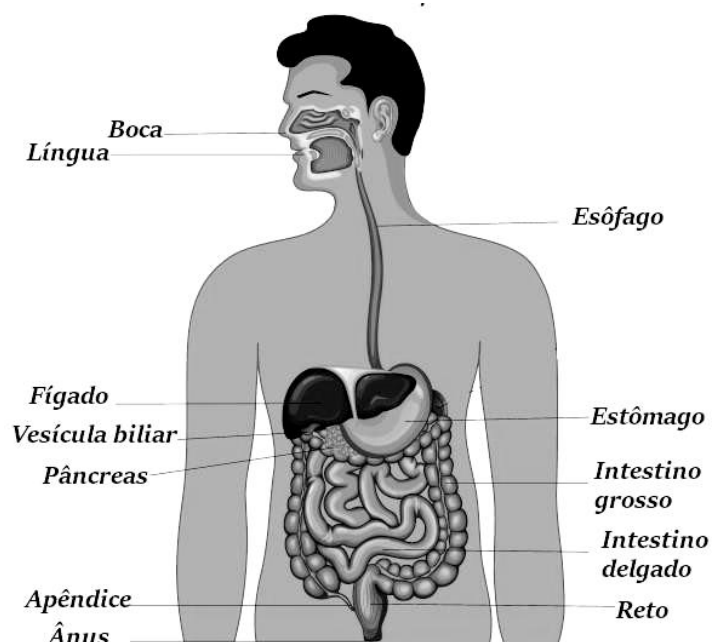
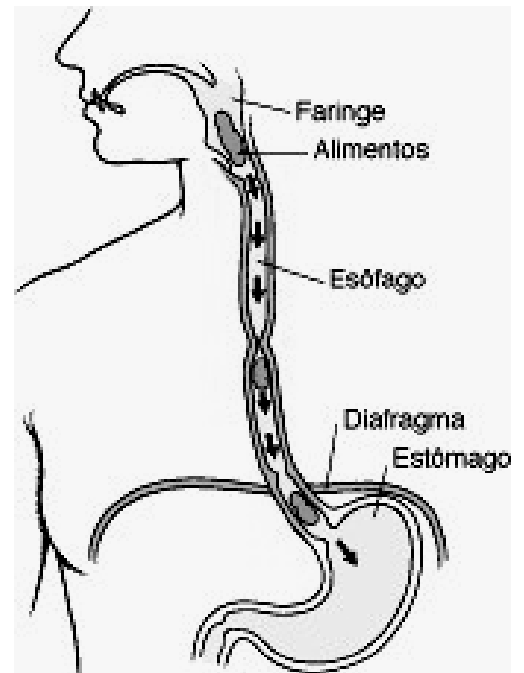

## Atividades

1- Assinale a alternativa correta:

- Durante os processos físicos, os alimentos:
  - (a) Não são triturados e nem reduzidos a partículas menores;
  - (b) São triturados e reduzidos em partículas menores, que favorecem a ação dos sucos digestivos sobre eles;
  - (c) São transformados com o auxílio dos sucos digestivos;
  - (d) São misturados as enzimas digestivas;
  
- Os processos químicos compreendem:
  - (a) a trituração dos alimentos;
  - (b) a redução do alimento em partículas menores;
  - (c) as transformações químicas com o auxílio dos sucos digestivos e das enzimas, que atuam na digestão;
  - (d) o deslocamento do bolo alimentar por movimentos peristálticos.
  
- A saliva é produzida:
  - (a) pelas glândulas sudoríparas;
  - (b) pelas glândulas salivares;
  - (c) pelos intestinos delgado e grosso;
  - (d) pelo estômago.
  
- Os movimentos peristálticos:
  - (a) impulsionam e misturam o alimento com os sucos digestivos;
  - (b) mantem os alimentos no fígado;
  - (c) não impulsionam os alimentos;
  - (d) trituram os alimentos com os dentes.

## ALIMENTAÇÃO SAUDÁVEL

Todos nós sabemos que precisamos nos alimentar para termos saúde e para sobreviver. Sabemos também que nosso processo de alimentação envolve algumas etapas: Ingestão de alimentos e líquidos (água de preferência); A digestão propriamente dita; A eliminação das sobras da digestão nas fezes. Certo? Para a nossa alimentação precisamos, então, do bom funcionamento do nosso sistema digestório. Mas, sabemos que o objetivo de nos alimentarmos é fornecer energia - ou nutrir - as células que compõem nosso corpo.

A pirâmide alimentar, diferentemente do que muitos pensam, não mostra uma dieta que deve ser seguida. A função primordial da pirâmide é orientar a população sobre as nossas necessidades alimentares, nos alertando sobre a necessidade de pensar em variedade e equilíbrio no nosso dia a dia.

# PIRÂMIDE DOS ALIMENTOS



Ela é uma representação gráfica que serve de base na orientação de uma dieta equilibrada. Nossas refeições ao longo do dia devem incluir alimentos que forneçam ao organismo carboidratos e lipídios, que garantem o suprimento de energia; proteínas, necessárias ao desenvolvimento e à manutenção de nosso corpo e, também, vitaminas e sais minerais, que o conservam em bom funcionamento.

2- Escreva três dicas para uma boa alimentação.

---

---

3- Marque um 'X' nas alternativas que representam bons hábitos alimentares.

- |   |   |
|---|---|
| <input type="checkbox"/> Comer nas horas certas.                | <input type="checkbox"/> Comer devagar , mastigando bem os alimentos. |
| <input type="checkbox"/> Comer muito.                           | <input type="checkbox"/> Comer uma vez por dia.                       |
| <input type="checkbox"/> Comer alimentos frescos.               | <input type="checkbox"/> Comer alimentos nutritivos.                  |
| <input type="checkbox"/> Tomar refrigerantes na hora do almoço. | <input type="checkbox"/> Comer bastante frutas, legumes e verduras.   |
| <input type="checkbox"/> Comer frituras e gorduras.             |   |

4- Relacione a primeira coluna de acordo com cada nutriente abaixo, com a função que exercem no nosso organismo:

- (1) Carboidratos
- (2) Gorduras ou lipídeos
- (3) Proteínas
- (4) Vitaminas
- (5) Sais minerais

Esses nutrientes desempenham funções vitais em nosso corpo, como formação de ossos e dentes, construção muscular e coagulação do sangue.

Repõem células e tecidos e são responsáveis pelo crescimento, pela construção do corpo.

São a principal fonte de energia para o corpo. São encontrados em alimentos como açúcar, pães, macarrão, batata e mandioca.

Também fornecem energia ao corpo, são encontrados em alimentos como óleo, leite e amendoim.

Esses nutrientes ajudam no bom funcionamento do organismo.



UNIDADE ESCOLAR:	<input type="text"/>		
PROFESSOR(A)	ANO DE ESCOLARIDADE	DATA	
<input type="text"/>	5º ANO	31ª SEMANA (18/09 – 22/09)	
NOME:	<input type="text"/>		
HOJE É?	CÓDIGO BNCC		
<input type="checkbox"/> SEGUNDA <input type="checkbox"/> TERÇA <input type="checkbox"/> QUARTA <input type="checkbox"/> QUINTA <input type="checkbox"/> SEXTA	<input type="text" value="D1"/>		



## Preparando para o SAEB

Leia a reportagem da revista Recreio para responder as questões 1 e 2:

### **DENTES LIMPINHOS**

As primeiras escovas de dentes surgiram na China por volta de 1498. Eram feitas de pelos de porco trançados em varinhas de bambu. Essas cerdas foram trocadas depois por pelos de cavalo, que não eram ainda o material ideal, pois juntavam umidade e criavam mofo. A melhor solução apareceu em 1938, quando surgiram as primeiras escovas com cerdas de náilon, usadas até hoje.

Fonte: Revista Recreio, nº 177, 31 de julho, 2003, p.26, Editora Abril.

1- As escovas de hoje são feitas de:

- A) Pelos de cavalo.
- B) Cerdas de náilon.
- C) Cerdas da China.
- D) Pelos de porco.

2- Segundo o texto, as escovas de pelo de cavalo foram substituídas pelas de náilon porque:

- A) havia pouca matéria prima.
- B) os pelos de cavalo eram anti-higiênicos.
- C) os pelos de cavalo causavam dor na gengiva.
- D) os pelos de cavalo juntavam umidade e criavam mofo.

Leia o texto:

### **LIXO ORGÂNICO E INORGÂNICO**

Todo lixo pode ser dividido basicamente em material orgânico e inorgânico. Orgânico é todo dejetos biodegradável, como restos de comida – cascas de fruta, por exemplo –, que será decomposto pela ação de microorganismos, o que se chama apodrecimento. Largado na rua, esse lixo apodrecido servirá de alimento a ratos, baratas e moscas, transmissores de doenças.

A parte inorgânica do lixo é composta de dejetos que não apodrecem, como papel, plástico, borracha, metais e vidro. Tais restos também contribuem para a proliferação de formas daninhas de vida, para as quais servem de ninho. Além disso, podem causar estragos quando não são varridos das ruas. Com a chuva, plásticos e papéis navegam na enxurrada até as bocas de lobo e galerias pluviais que, se não forem limpas, periodicamente, entopem, provocando as inundações tão conhecidas dos habitantes das grandes cidades brasileiras.

3- De acordo com o texto ao lado, dois dentre os dejetos que constituem a parte inorgânica do lixo são:

- A) lixo apodrecido e plástico.
- B) cascas de frutas e restos de comida.
- C) papel e vidro.
- D) borracha e alimentos.

Leia o texto abaixo.

### **POR QUE O GALO CANTA?**

Com as primeiras luzes do dia, o galinheiro se ilumina e o galo abre os olhos sentindo uma grande vontade de gritar. E gritar, lançando um sonoro cocoricóóóóó!

Ele nem pensa que seu canto incomoda o Zequinha, que é um dorminhoco, o Seu Manuel, que é padeiro e passou a noite toda trabalhando, ou a Dona Tina, que não dormiu por causa do bebê.

Ele canta porque seu instinto lhe diz que deve cantar.

Sua missão é acordar as galinhas e dizer a elas:

- “Levantem suas preguiçosas. O dia está começando e vocês precisam botar os ovos!”

REVIEJO, Carlos. O porquê das coisas. São Paulo, Editora Girassol. Fonte: <https://respostas-br.com/portugues/por-que-o-galo-canta-com-as-primeir-527993550>

4- De acordo com o texto, o galo canta porque:

- A) acorda com vontade de gritar.
- B) seu canto incomoda o Zequinha.
- C) seu instinto lhe diz que deve cantar.
- D) as galinhas precisam botar ovos.

(Reforço digital – RJ). Leia o texto a seguir e responda.

### **O CONSELHO DOS RATOS**

**Esopo**

Os ratos resolveram organizar um conselho para decidir qual seria a melhor alternativa para que eles pudessem saber, com antecedência, quando o inimigo deles, o gato, estava por perto. Dentre as muitas ideias apresentadas, uma delas, que logo foi aprovada por todos, considerava que um sino deveria ser pendurado no pescoço do gato. Assim, ao escutarem o tilintar do mesmo, todos poderiam correr a tempo para seus buracos. Além de gostarem do plano, todos ficaram extasiados com tão criativa solução.

E um velho rato então questionou:

“Meus amigos, percebo que o plano é realmente muito bom. Mas, quem dentre nós prenderá o sino no pescoço do gato?”

E nenhum voluntário se fez presente.

Fonte: [http://sitededicas.uol.com.br/conselho\\_dos\\_ratos.htm](http://sitededicas.uol.com.br/conselho_dos_ratos.htm)

5- O impedimento para que o plano dos ratos fosse realizado foi:

- A) a falta de planejamento para pôr em prática a ideia.
- B) não ter tido uma reunião do conselho para decisão.
- C) falta de tempo para executar o plano.
- D) faltar alguém para executar o plano.